

Схема сборки качели «Леда Люкс»

Комплект поставки:

1. Брусок сиденья боковой – 2 шт.
2. Брусок сиденья центральный – 1 шт.
3. Задняя стяжка сиденья -1 шт.
4. Брусок сиденья передний – 1 шт.
5. Брусок сидения – 1 шт.
6. Саморез 4,2х65 – 12 шт.
7. Саморез 3х40 – 5 шт.

Собираем основу сиденья, раскладываем боковые бруски (1) как на рисунке 1, и фиксируем к ним заднюю стяжку (3), используя саморезы 4,2х65 (6) (по 2 самореза в каждую боковину). Далее используя саморезы 4,2х65 (6) закрепляем передний брусок (4) (Рис 1) сначала фиксируем боковые части, затем выставляем центр в середине, и крепим его к передней (4) и задней (3) части. Брусок сиденья (5) крепим на саморезы 3х40 (7) к получившейся конструкции (5 саморезов крепятся таким образом: 2 по бокам и 1 в центре). См рис 1, 2.

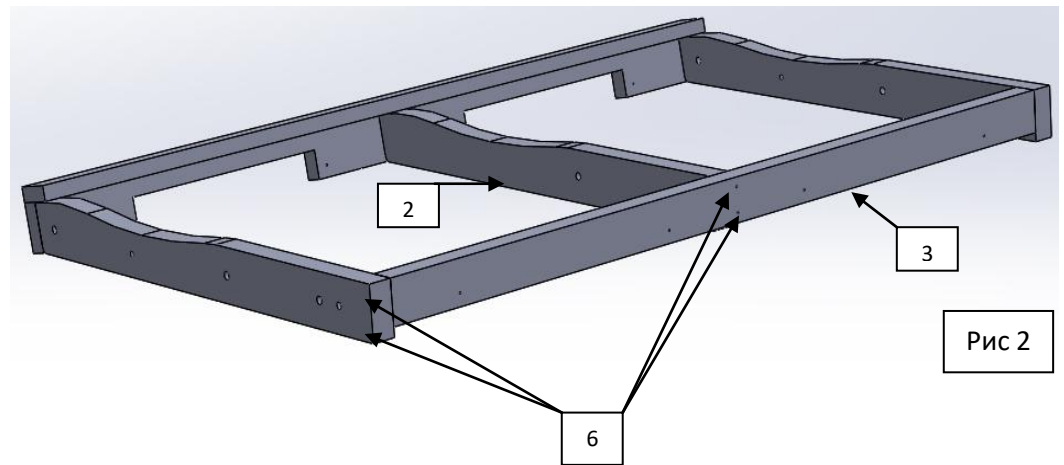
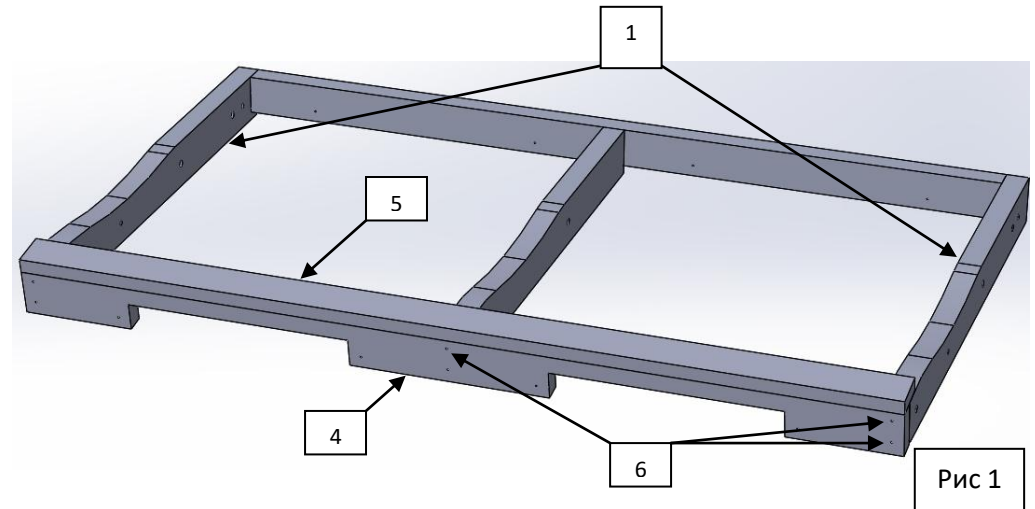

Комплект поставки:

8. Направляющая подножки – 4 шт.

9. Саморез 4,2x65 – 8 шт.

Производим фиксацию направляющей подножки (8) так, чтобы они располагались по центру намеченных отверстий на переднем бруске (4) и задней стяжке (3) (рис 3, 4). Крепим направляющие (8) на 2 самореза 4,2x65 (9) с каждой стороны.



Рис 3



Рис 4

Комплект поставки:

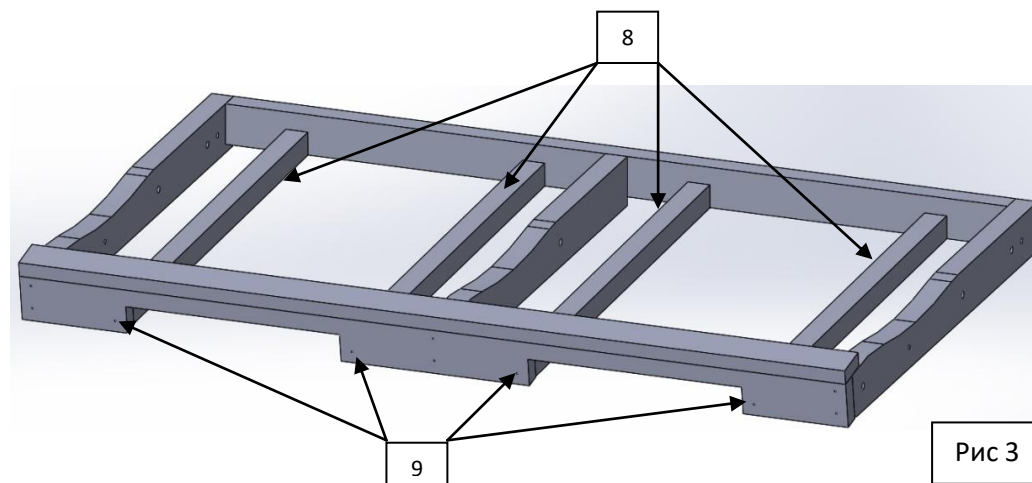
- 10. Брусок сиденья – 5 шт.
- 11. Стяжка подножки – 2 шт.
- 12. Саморез 4,2x65 – 4 шт.
- 13. Саморез 3x40 – 28 шт.

Набираем доски на сиденья (10) используя саморез 3x40 (13) (вкручиваем в 1 брусок (10) по 2 шт в край и 1 в центр). Для правильного зазора между досками используем свободный брусок сиденья (рис 7). Фиксируем стяжку подножки (11) к направляющей подножки (8) на 4 самореза (13) (внимательно смотрим, чтобы стяжка подножки (11) попала точно под 5-й брусок сиденья (10)), потом сверху через 5-й брусок сиденья (10) крепим ее еще на 2 самореза (12), так чтобы саморез попал и в стяжку (11) и в направляющую подножки (8) (рис 5, 6).

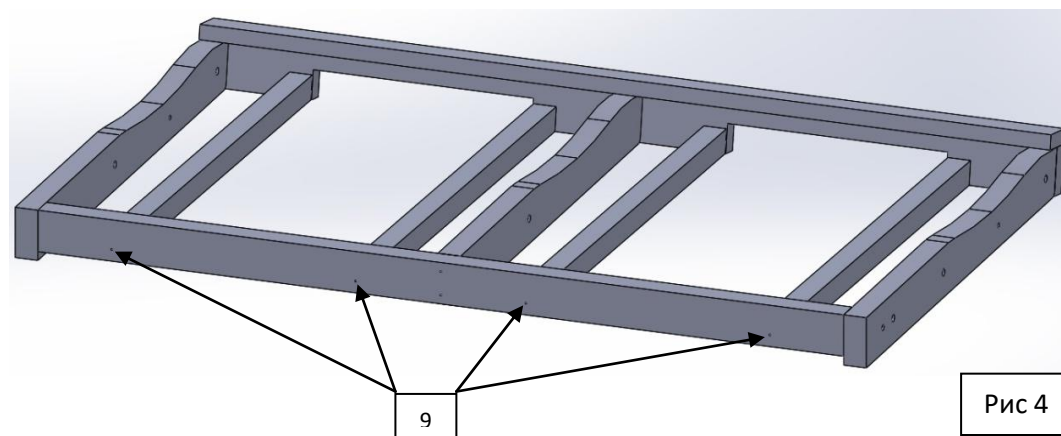

Рис 7



Рис 5

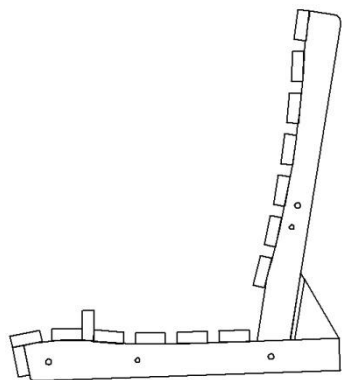

Рис 6

Комплект поставки:

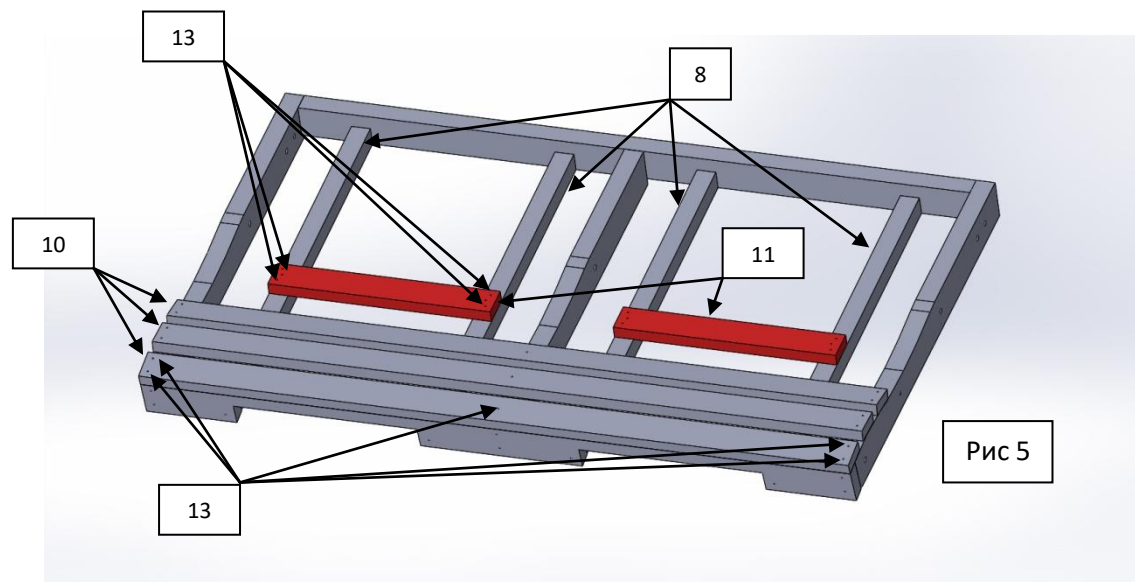
- 14. Стяжка подножки - 4 шт.
- 15. Направляющая спинки бок – 2 шт.
- 16. Направляющая спинки центр – 1 шт.
- 17. Болт кузовной М8х100 – 3 шт.
- 18. Шайба 8х24 – 6 шт.
- 19. Гайка самоконтрящаяся – 3 шт.
- 20. Саморез 3х40 – 16 шт.
- 46. Шайба 6х10 – 16 шт.

Закрепляем на нижней части направляющих (8) оставшиеся стяжки подножек (14), используем саморезы 3х40 (20) по 4 шт на 1 стяжку (14), предварительно прокладываем между стяжкой (14) и направляющей подножки (8) маленькие шайбы (46), так чтобы отверстия шайб попали в саморезы (рис 19). В соответствующие отверстия в основании (рис 9) с помощью кузовных болтов М8х100 (17), шайб (18) и гаек (19) фиксируем направляющие спинки (одну шайбу используем для крепления деталей, другую используем как проставку между основанием и спинкой т.е вставляем ее между деталями).

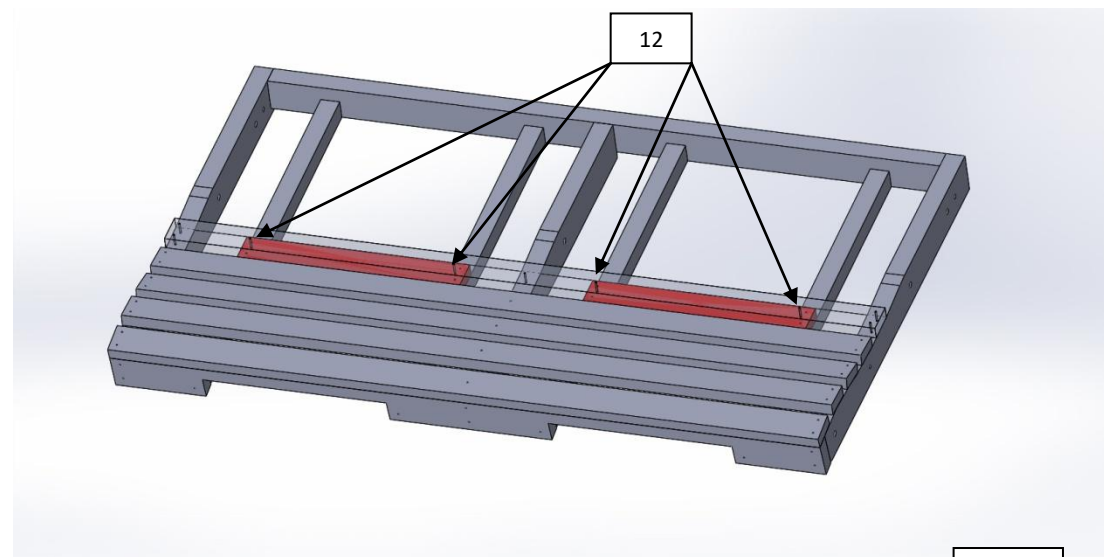
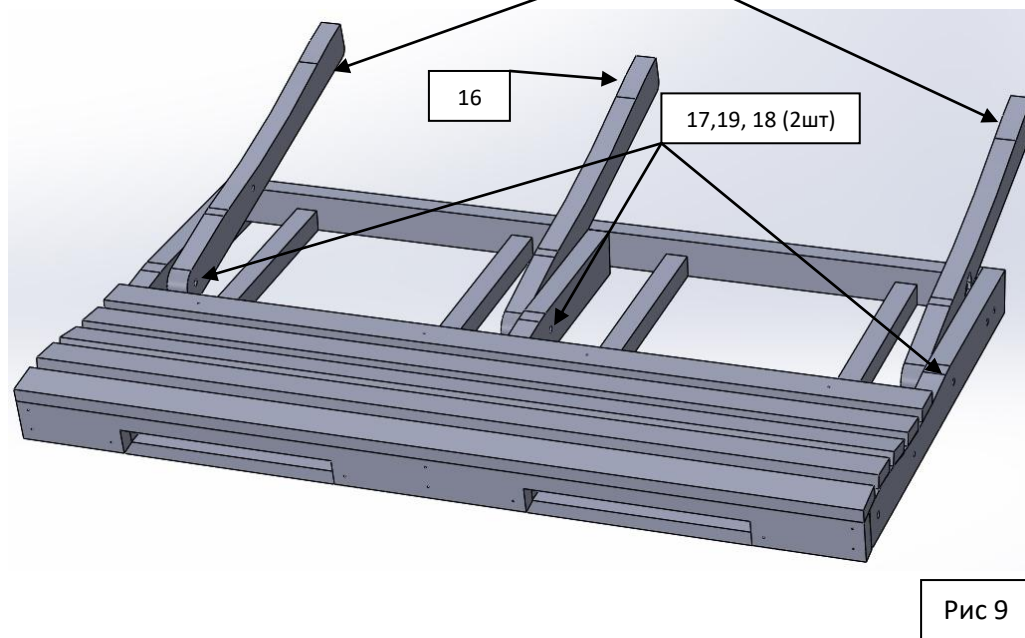
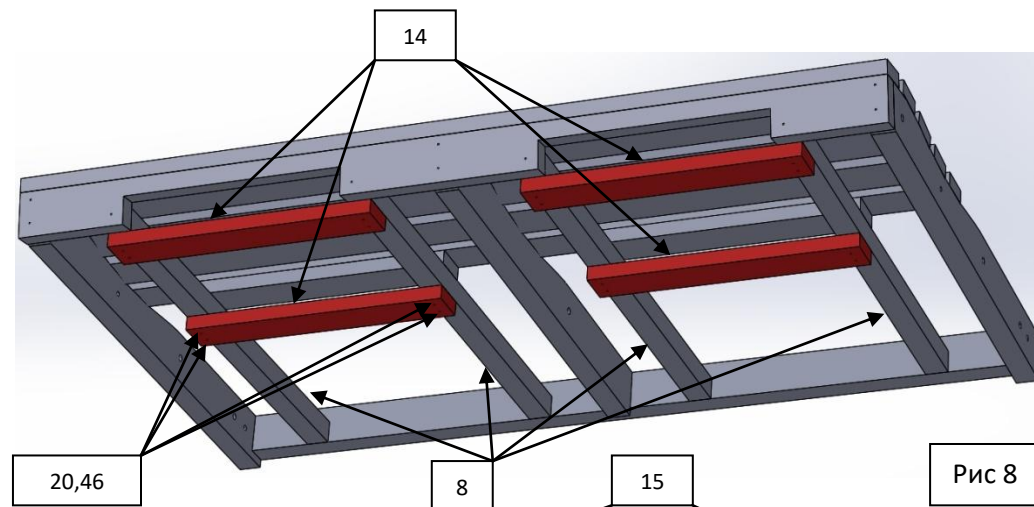
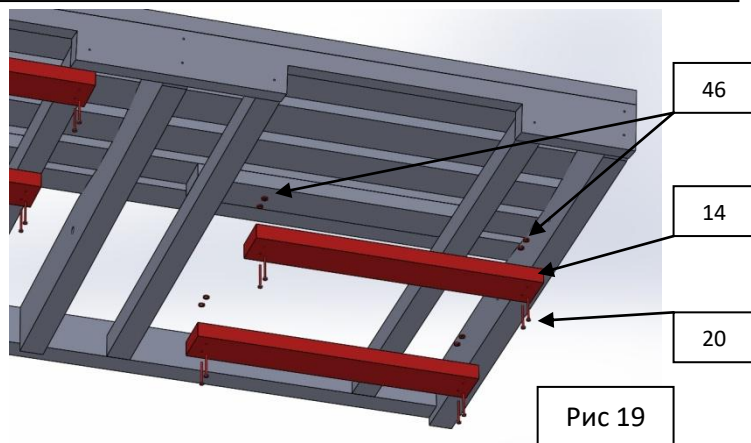

Комплект поставки:

21. Брусок спинки – 8 шт.

22. Брусок сиденья – 1 шт.

23. Саморез 3x40 – 45 шт.

фиксируем верхний брусок по 2 самореза (23) в крайние части и 1 в центральное, далее закрепляем остальные бруски спинки, оставляя зазор 25 мм с помощью свободного бруска (см. рис. 7).

Закрепляем последний брусок сиденья аналогично предыдущим, приблизительное расстояние между брусками 25 мм.



Рис 10



Рис 11

Комплект поставки:

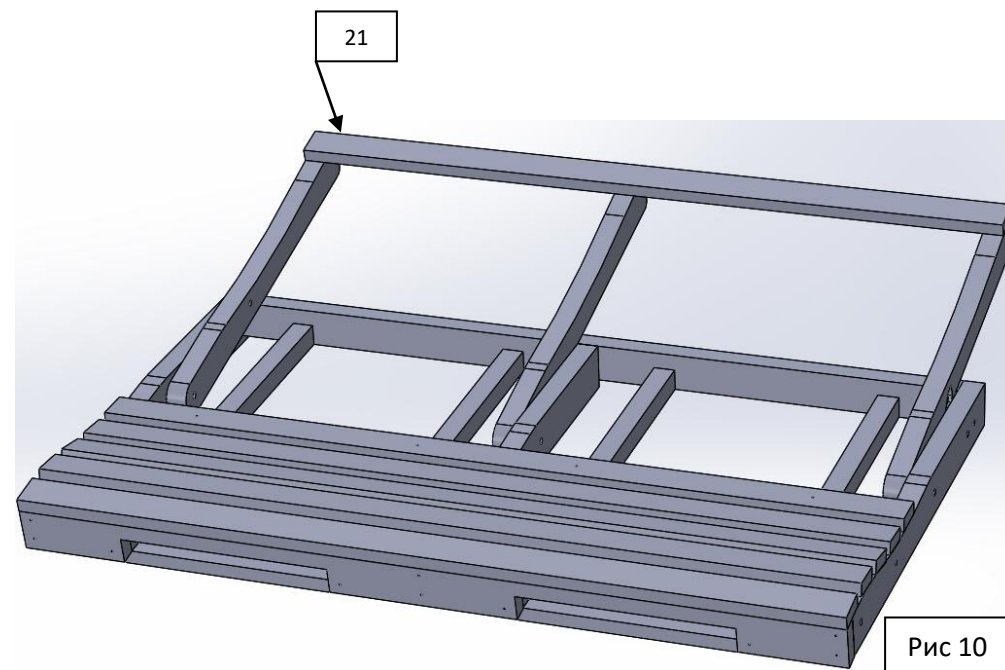
- 24. Подлокотник – 2 шт.
- 25. Стойка подлокотника – 2 шт.
- 26. Механизм трещетка – 2 шт.
- 27. Уголок - 4 шт.
- 28. Болт кузовной M8x120 – 2 шт.
- 29. Болт кузовной M8x80 – 2 шт.
- 30. Болт кузовной M8x60 – 2 шт.
- 31. Болт кузовной M8x40 – 2 шт.
- 32. Гайка самоконтрящаяся M8 – 8 шт.
- 33. Гайка барашек M8 – 2 шт.
- 34. Шайба 8x24 – 8 шт.
- 35. Шайба M8x16 – 2 шт.
- 36. Саморез 3x30 – 8 шт.

Фиксируем уголки (27) к подлокотнику (24) саморезами (36) согласно рис. 12. Стойку (25) фиксируем к подлокотнику (24) с помощью болта кузовного M8x40 (31) так, чтобы головка болта оказалась снаружи, а с внутренней стороны затягиваем гайку(31) с шайбой (35). С противоположной стороны проводим аналогичные операции с учетом зеркальной симметричности.

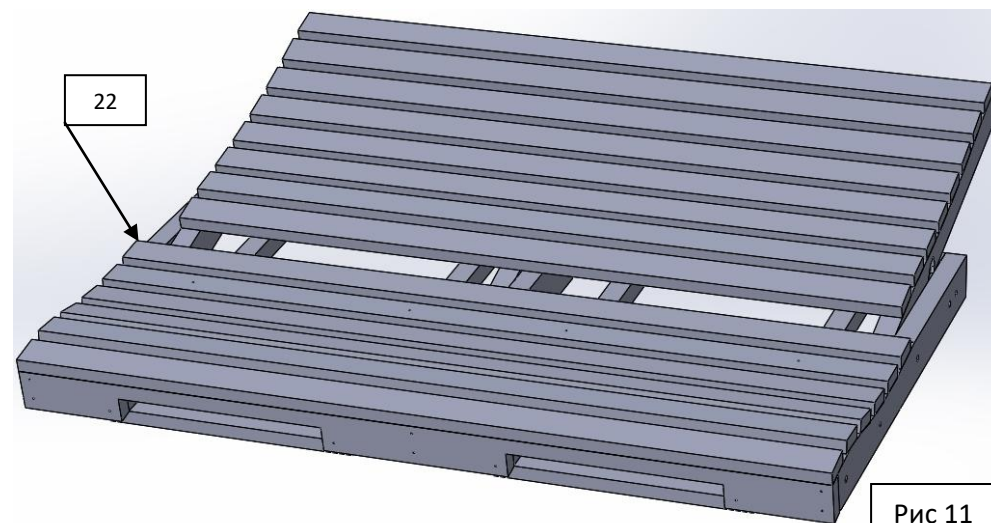

Рис 12



Рис 13

Закрепляем механизм (26) через подлокотник (24) и крайнюю стойку спинки с помощью болта (28) с гайкой (32) и шайбой (34) согласно рис, 14.

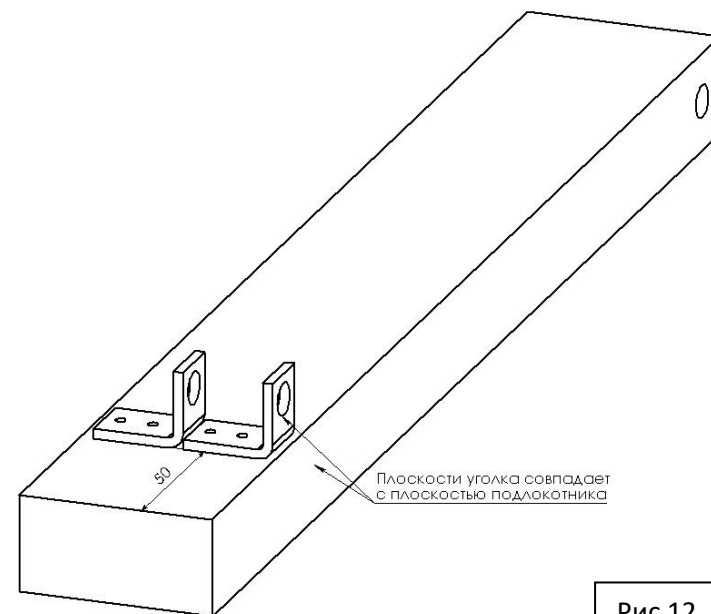
Закрепляем механизм (26) на нижнем основании смотрим рис 15. болт кузовной М8х60 (30) продеваем его в соответствующее отверстие на основании. На болт кузовной М8х60 (30) с внутренней стороны накручиваем самоконтрящуюся гайку (32) до упора, потом надеваем на болт нижнюю часть механизма (26), затем зажимаем все гайкой барашек (33). Проделываем то же самое с другой стороны сиденья.

Теперь крепим стойку подлокотника (25) к основанию. Берем болт кузовной М8х80 (29), продеваем его через стойку, и в соответствующее отверстие на основании (рис 15), крепим его самоконтрящейся гайкой (32) с шайбой (34), с внутренней стороны.

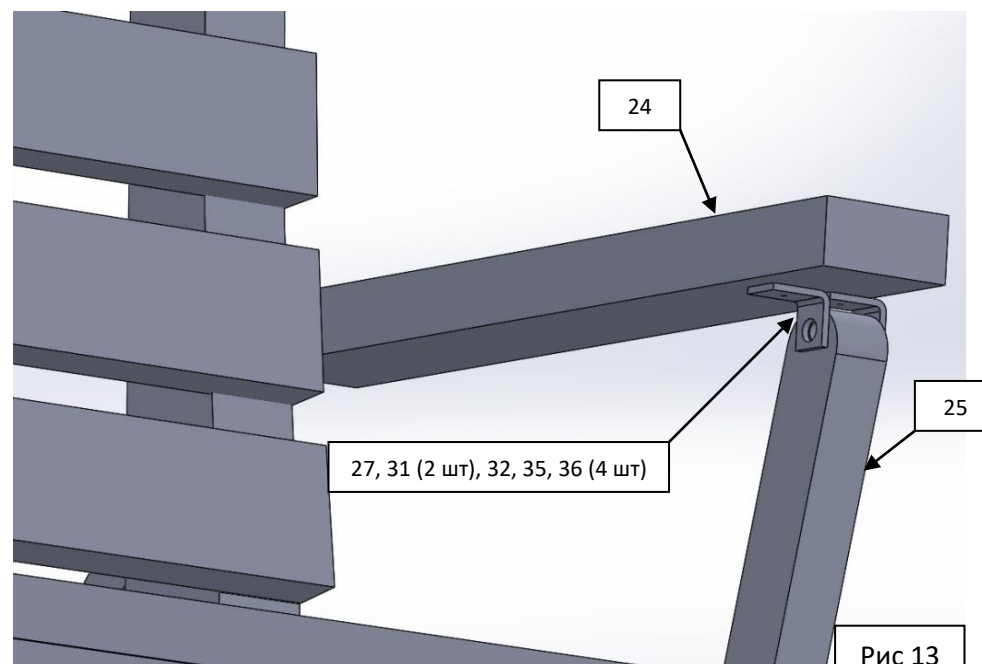
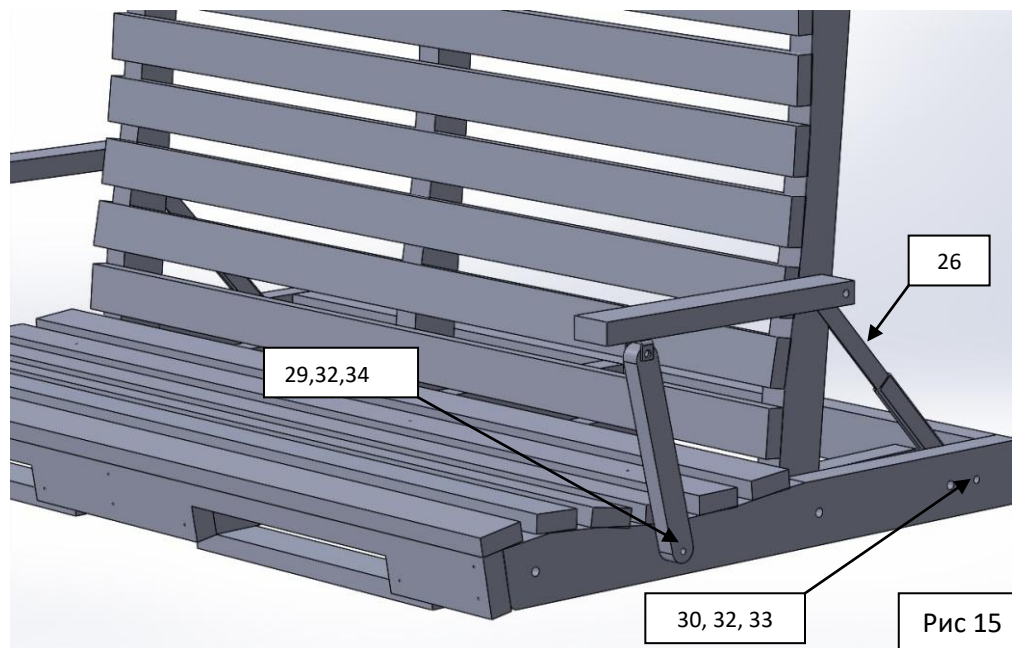
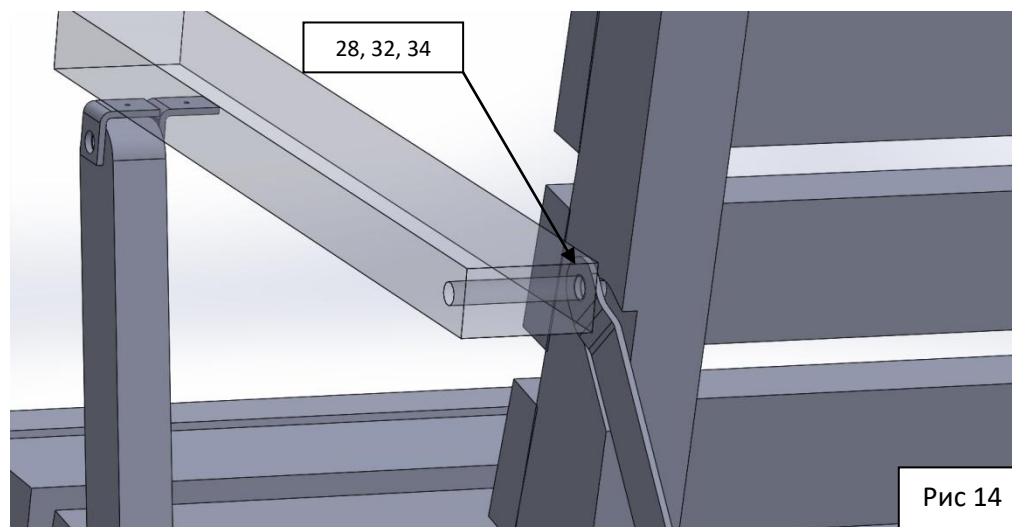

Комплект поставки:

37. Брусок подножки длинный – 4 шт.

38. Брусок подножки передний – 2 шт.

39. Брусок подножки – 4 шт.

40. Ограничитель – 2 шт.

41. Саморез 4,2x65 – 24 шт.

Собираем подножку, выставляем длинные бруски (37) на ровную поверхность и прикручиваем к ним бруски подножки (39) на саморезы 4,2x65 (41) в каждый брусок подножки (39) (отверстия под саморезы на длинных брусках (37) будут намечены, просто выставляем короткие бруски (39) приблизительно по центру отверстий). Закрепляем передний брусок (38) на 2 самореза 4,2x65 (41) по 1-й шт с каждой стороны (рис 16).

Фиксируем подножку в соответствующее место в сиденье и крепим к задней части ограничитель (40) на 2 самореза 4,2x65 (41).



Рис 16



Рис 17

Комплект поставки:

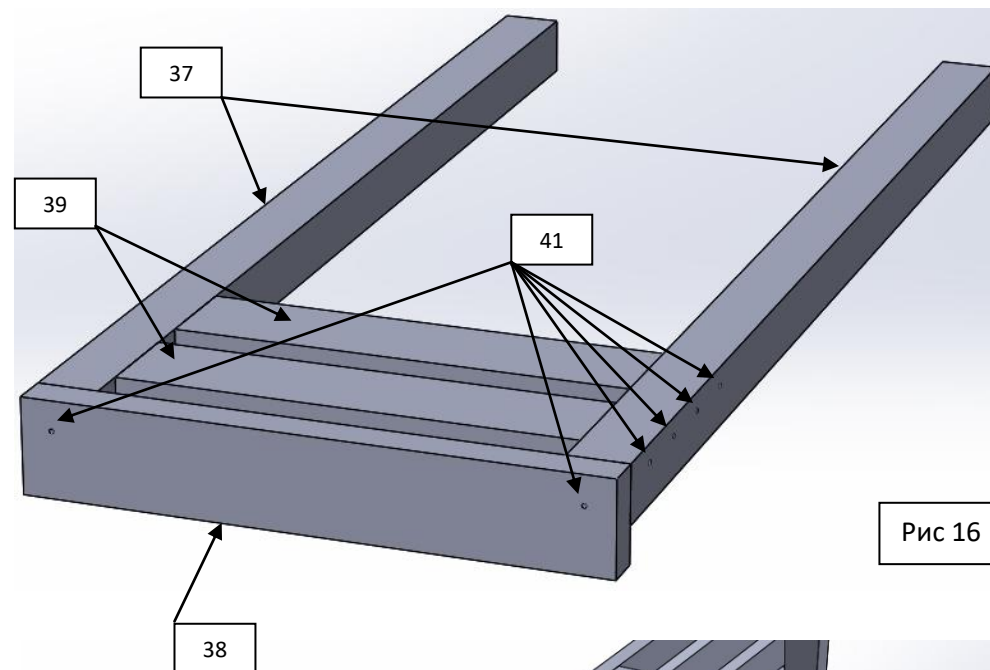
- 42. Крюк М10х60 – 4 шт.
- 43. Гайка колпачковая М10 – 4 шт.
- 44. Гайка М10 – 4 шт.
- 45. Шайба 10х30 – 8 шт.

На крюки (42) накручиваем гайки (44) до упора и шайбы (45). Вставляем крюки в соответствующие отверстия сбоку сиденья и закрепляем их с обратной стороны гайкой колпачковой (43) и шайбой (45).

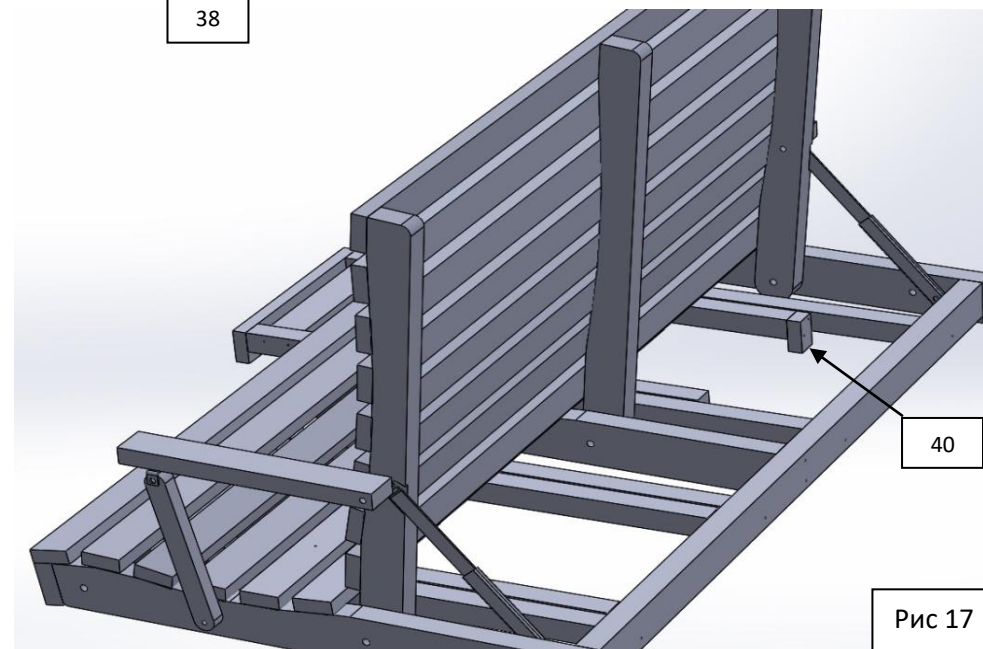
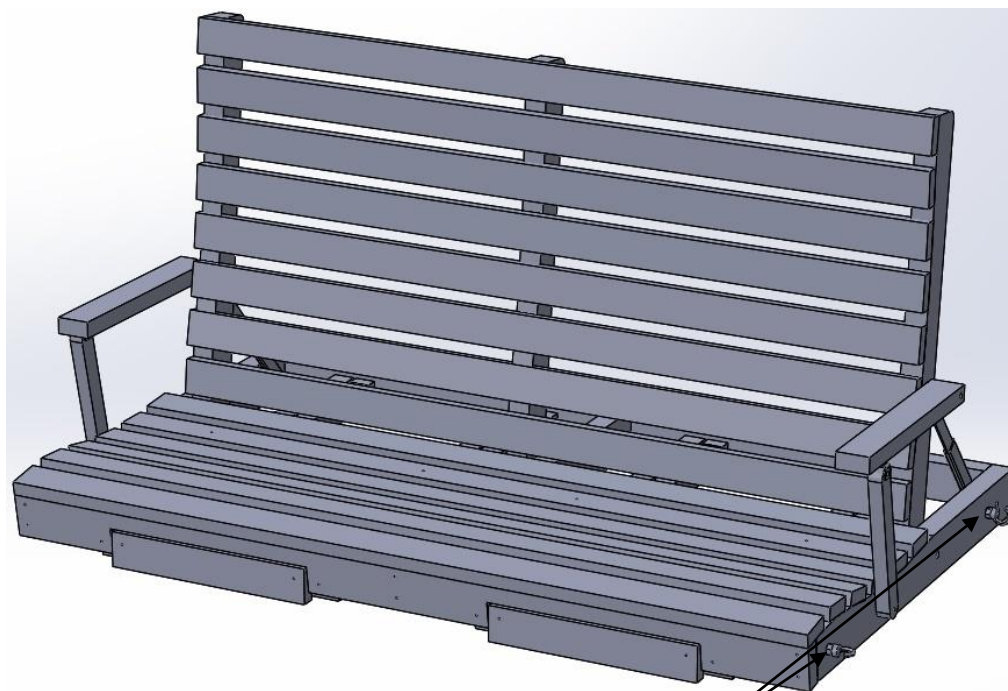

42, 43, 44, 45 (2 шт).

Рис 18

Схема сборки каркаса качелей "Леда Люкс"

Комплект поставки:

1. Боковина каркаса – 4 шт.
2. Стяжка боковая – 2 шт.
3. Шуруп сантехнический 8x140 – 4 шт.
4. Шайба 8x24 – 4 шт.

Собираем боковины каркаса. Кладем 2 боковины (1) на прямую поверхность и крепим между ними стяжку (2) на шурупы (3) с шайбой (4) (рис 1).



Схема сборки каркаса качелей "Леда Люкс"

Комплект поставки:

- 5. Стяжка верхняя – 1 шт.
- 6. Шпилька М10х120 – 2 шт.
- 7. Шайба 10х30 – 4 шт.
- 8. Гайка колпачковая – 4 шт.
- 9. Гайка бочка – 4 шт.

Подготавливаем стяжку к дальнейшей работе. Для этого в специальные отверстия вставляем гайки бочки (9), так чтобы отверстие в гайках попало на отверстия под винты (рис 3). Выставляем бока и крепим наверху стяжку (5), смотрим чтобы скошенные пазы на стяжке смотрели в сторону нижних отверстий на боках. В соответствующие отверстия (рис 13) продеваем шпильки (6) и накручиваем на них с 2-х сторон Гайки (8) и шайбы (7).

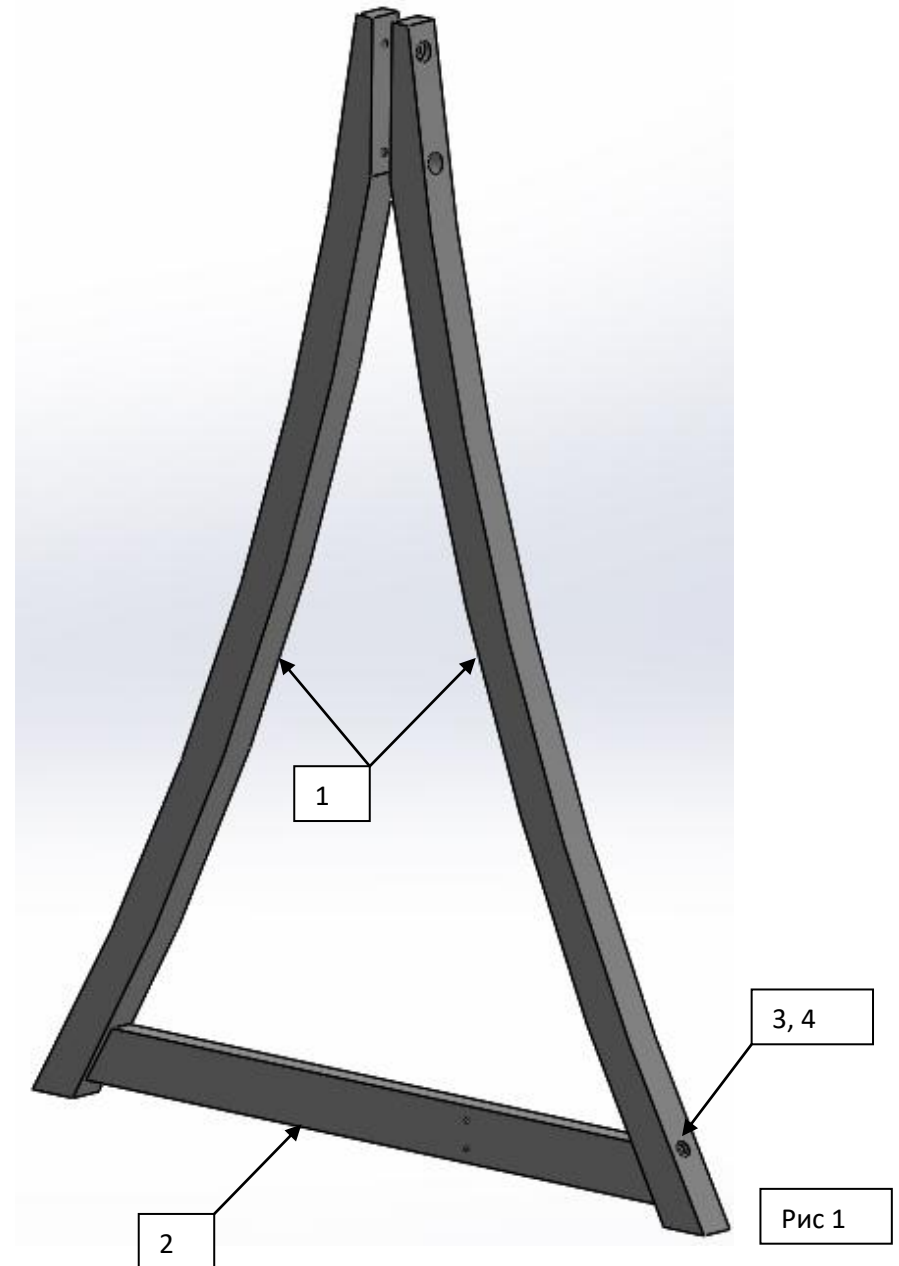

Рис 2



Рис 3

Схема сборки каркаса качелей "Леда Люкс"

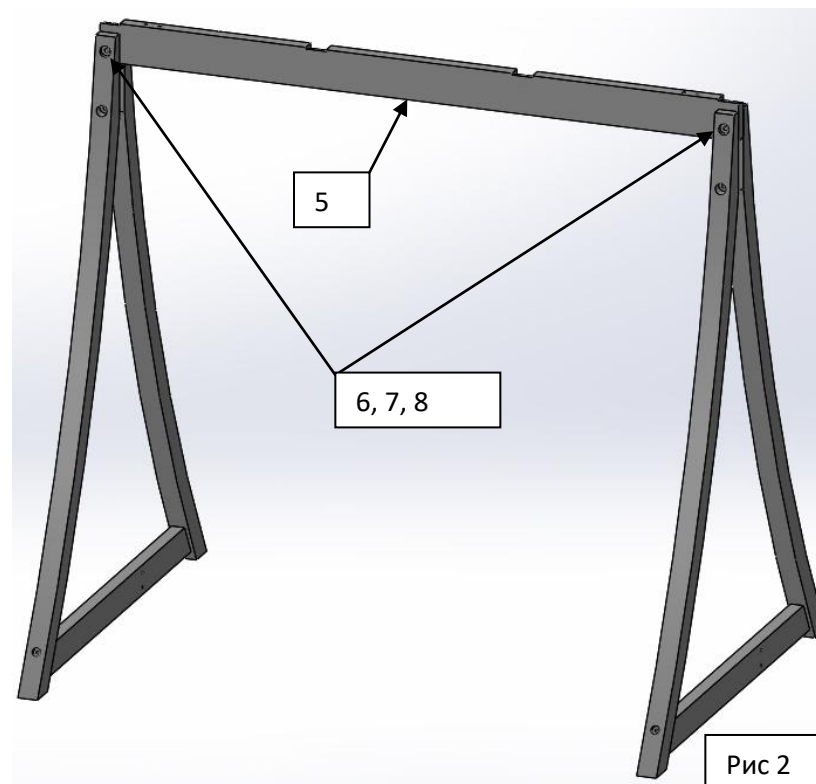
Комплект поставки:

- 10. Стяжка нижняя – 1 шт.
- 11. Косынка каркаса – 2 шт.
- 12. Шуруп сантехнический 8x100 – 4 шт.
- 13. Шуруп сантехнический 8x180 – 2 шт.
- 14. Шпилька M10x140 – 2 шт.
- 15. Крюк M10x200 – 2 шт.
- 16. Шайба 10x30 – 8 шт.
- 17. Шайба 8x24 – 6 шт.
- 18. Гайка M10 – 2 шт.
- 19. Гайка колпачковая M10 – 6 шт.

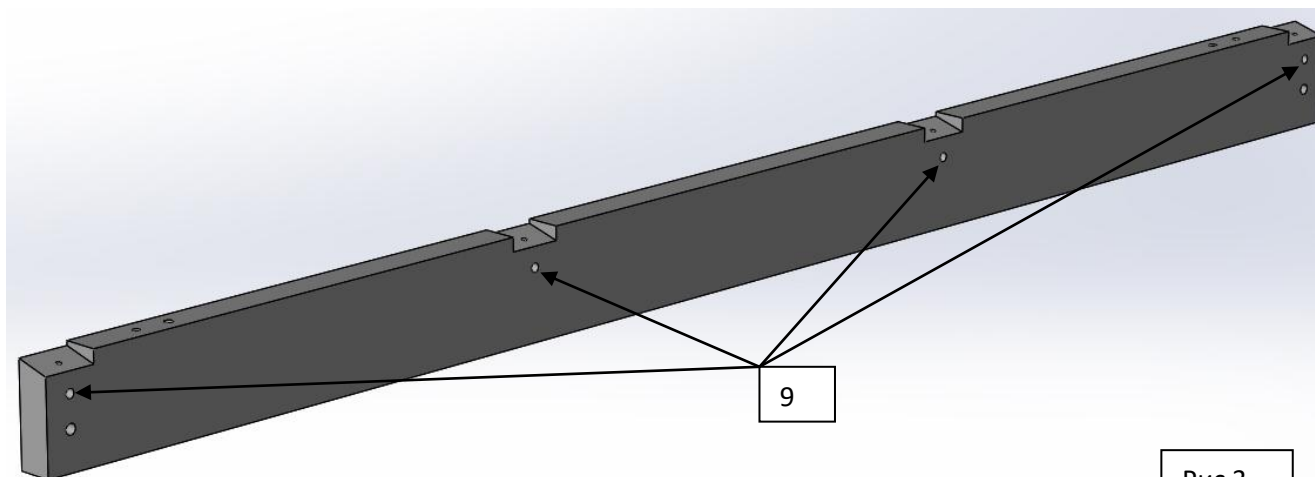
Закрепляем нижнюю стяжку (10) на конструкции, при помощи шурупов (12) с шайбой (17) в соответствующие отверстия (рис 4). Продеваем косынки (11) между боковыми дугами и крепим их на дугах шпильками (14) колпачковыми гайками (19) с шайбами (16). Накручиваем на крюки (15) гайки (18) и надеваем шайбу (16), затем в крупное отверстие на верхней стяжке (10) через косынки (11) продеваем крюки и стягиваем их колпачковой гайкой (19) с шайбой (16). Через маленькие отверстия на стяжке (10) вкручиваем в косынки (11) шурупы (13) с шайбой (17). Смотрим, чтобы крюки на конструкции не болтались, для этого регулируем их гайками.



Схема сборки каркаса качелей "Леда Люкс"

Комплект поставки:

- 20. Дуга крыши – 4 шт.
- 21. Ламель крыши – 2 шт.
- 22. Винт М6х60 – 4 шт.
- 23. Саморез – 3х30 – 12 шт.

Продеваем в дуги винты (22) и прикручиваем их к стяжке (5) (туда, где расположены гайки бочки (9)) (рис 6). Затем к 2-м крайним дугам крыши (20) с одной и с другой стороны крепим ламель крыши (21) по 2 самореза (23) с каждой из 4-х сторон (рис 7). Смотрим внимательно, чтобы края ламелей (21) совпадали с передними и боковыми краями дуг (20) (рис 7). Крепим центральные дуги на ламели используя по 1-му саморезу (23) на каждую сторону.

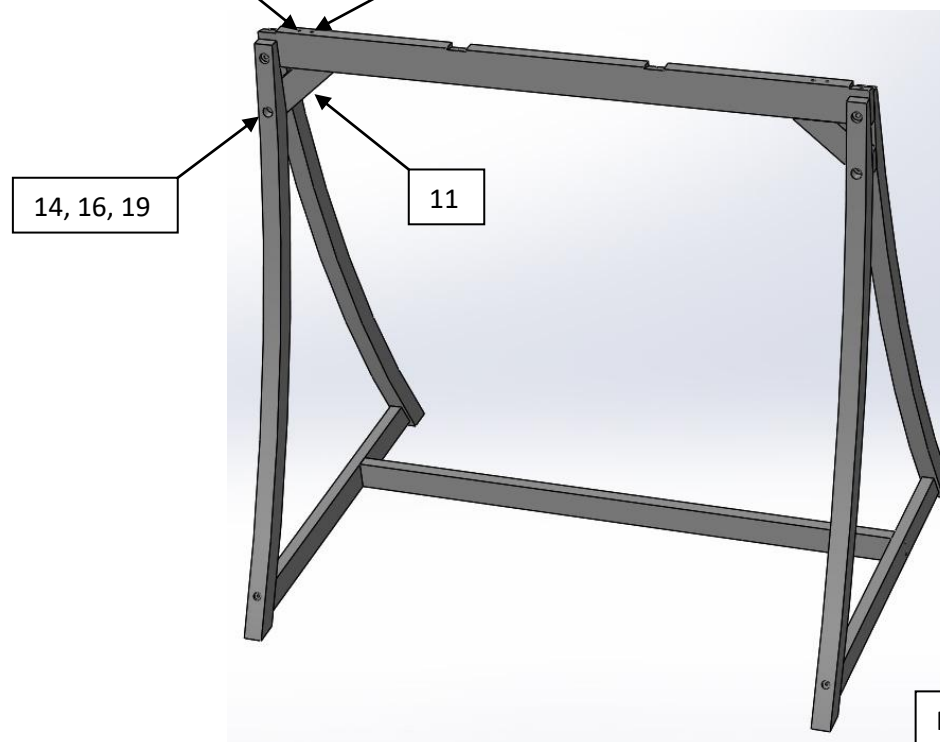
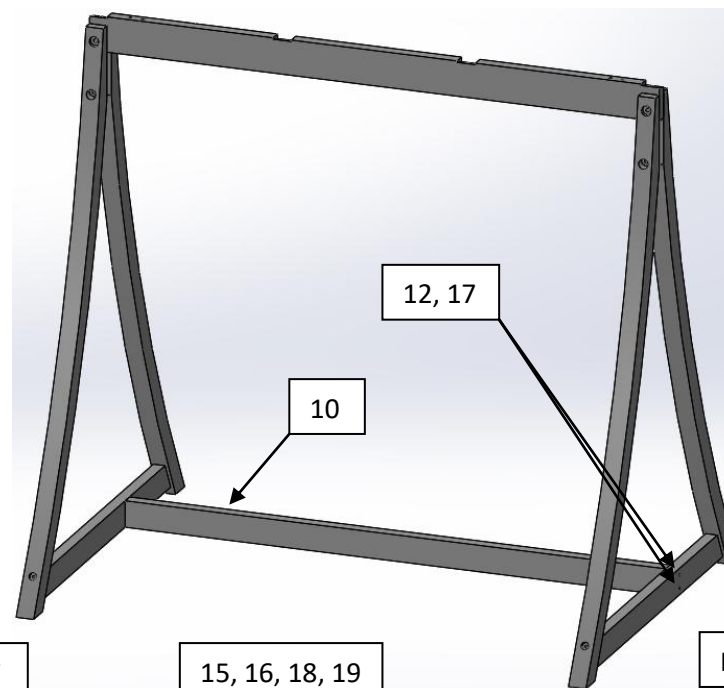

Рис 6



Рис 7

Схема сборки каркаса качелей "Леда Люкс"

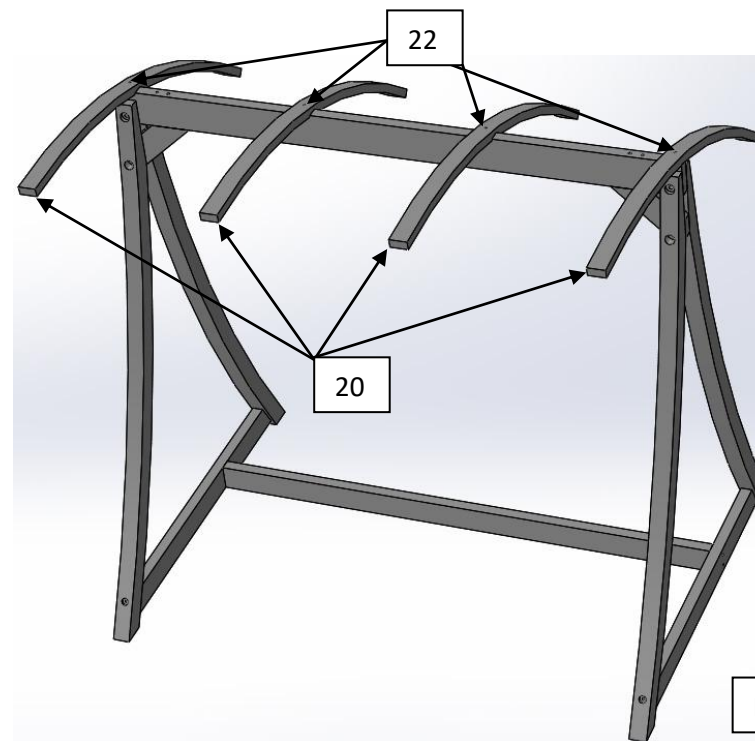
Комплект поставки:

- 24. Навес – 1 шт.
- 25. Саморез 4,2x19 – 18 шт.
- 26. Цепь 2800мм – 2 шт.

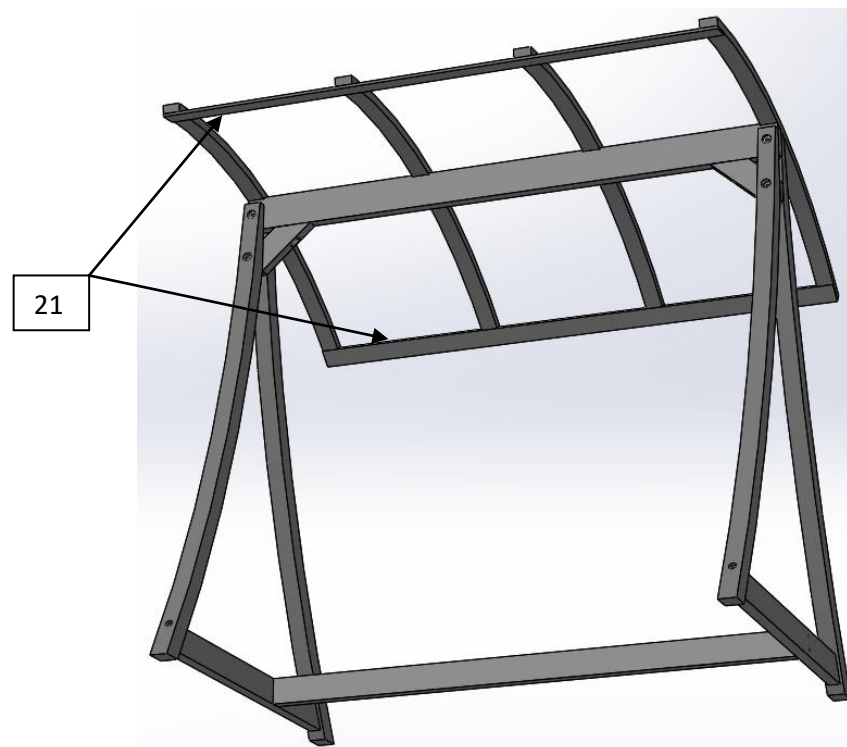
Закрепляем навес (24) на дугах используя саморезы (25).
Вешаем сиденье на каркас, на цепях отмечено звено,
которое вешается на верхний крюк, далее
самостоятельно регулируем высоту и наклон сиденья.



Схема сборки каркаса качелей "Леда Люкс"